

Lesen und befolgen Sie zuerst diese Sicherheitshinweise.



1. Sicherheitshinweise

- 1.1 Installation, Einbau (Einbinden in Schläuche), Inbetriebnahme, Wartung, Ausbau und Reparatur der Kupplung darf nur von qualifiziertem, sachkundigem Fachpersonal mit Kenntnissen im druckbeaufschlagten Rohrleitungsbau durchgeführt werden.
- 1.2 Die gesetzlichen, sonstige zutreffende Vorschriften und Normen müssen beachtet und eingehalten werden.
- 1.3 Der Druck von max. 10 bar, die Temperatur von max. +120 °C, die Angaben in der
> EU-Konformitätserklärung EUGE-DG-K100
und bei eingebautem Endschalter die Angaben in der
> Geräteinformation KEIN-GI
sind zu beachten und einzuhalten.
- 1.4 Inbetriebnahme und Beaufschlagung mit Druck nur
 - nach fachgerechter Einbindung der Schlauchkupplung in den Förderschlauch
 - nach fachgerechter Montage der Kupplung mit Gewinde auf dem Rohr (Gewindeverbindung) und ggf. Fixierung durch die Fixierschraube
 - bei geschlossener Kuppelverbindung
- !!! Vergewissern Sie sich, bevor Sie Druck auf die Rohrleitung geben, dass die Kupplungen richtig ineinander gesteckt bzw. richtig miteinander verbunden sind und
 - bei Storz-Kupplungen
 - bis zum Anschlag durchgedreht ist
 - bei TW-Kupplungen nach DIN 28 450
 - der Spannring fest angedreht und der Sicherungshebel umgelegt ist
 - bei KAMLOK-Kupplungen
 - die beiden Hebel bis an die Kupplung eingeklappt sind
- 1.5 **Lösen bzw. öffnen Sie die Kupplungsverbindung nur in drucklosem Zustand.**



ACHTUNG ! Verletzungsgefahr

- Die Blindkupplung, der Blinddeckel bzw. der Verschlussdeckel, -stopfen beschleunigt sich beim Lösen und Öffnen in druckbeaufschlagtem Zustand wie ein Geschoss und kann erhebliche Verletzungen und Schäden verursachen.
- Der Schlauch schlägt beim Lösen der Kupplung in druckbeaufschlagtem Zustand um sich und kann erhebliche Verletzungen verursachen.

- !!! Vergewissern Sie sich, bevor Sie die Kupplungsverbindung lösen bzw. öffnen, dass die Leitung drucklos ist.
Bringen Sie je nach Überdruck und Schlauchdurchmesser geeignete Warnhinweise an.
z.B. **"Nur in drucklosem Zustand lösen"**

- 1.6 Bei Beschädigung eines Kupplungsteils ist die Druckbeaufschlagung sofort abzusperren und die Rohr- bzw. Schlauchleitung von jeglichem Druck zu entlasten.
- 1.7 Die Kupplungsteile dürfen nur in drucklosem Zustand ausgebaut bzw. demontiert werden.

- ▶ !!! Beachten Sie bei Kupplungen mit eingebauten Endschaltern auch die Sicherheitshinweise auf der Rückseite.

Lesen und befolgen Sie diese besonderen Bedingungen und Sicherheitshinweise



2. allgemeine Sicherheitshinweise

- 2.1 Die Installation, Wartung, Inbetriebnahme, Ausbau und Reparatur muss überwacht bzw. überprüft werden von einer im Explosionsschutz "befähigten Person".
- 2.2 Befolgen Sie in jedem Fall die Anforderungen der DIN EN 60079-14, DIN EN 60079-17 und DIN EN 1127-1, besonders in Bezug auf Staubablagerungen und Temperaturen und halten Sie die entsprechenden Vorschriften ein.



3. Sicherheitshinweise **Gas+Staub** und **hybride Gemische** für die Verwendung von Kupplungen in explosionsgefährdeten Bereichen:

- 3.1 Die Kupplungen dürfen in Rohrleitungen eingebaut werden
 - deren Inneres in Zone 0 oder Zone 20 bzw. Zone 0+20 (hybride Gemische) oder niedriger eingestuft wurde
 - deren äußerer Bereich in Zone 1 oder Zone 21 bzw. Zone 1+21 (hybride Gemische) oder niedriger eingestuft wurde
- !!! Bei angebauten elektrischen Geräten, wie z.B. Endschalter oder RFID-Systemen zur Erkennung der Verbindung dürfen die Kupplungen im äußeren Bereich nur in der für die elektrischen Geräte zugelassenen Zone verwendet werden.
- 3.2 Die Kupplung ist mit der leitfähigen, geerdeten Rohrleitung dauerhaft leitfähig zu verbinden.
 - Wenn die Rohrleitung nicht elektrisch leitend ist, dann ist die Kupplung zu erden.
- 3.3 Wenn brennbare Gase und Dämpfe oder brennbare Stäube mit einer Mindestzündenergie unter 3 mJ oder Mindestzündtemperatur unter +300 °C (BAM-Verfahren) im Inneren der Kupplungen transportiert werden bzw. bei Einsatz in den Zonen 0 und/oder 20, sind nur die Edelstahl Ausführungen der einzelnen produktberührenden Komponenten zulässig.



4. Sicherheitshinweise für die Verwendung von Endschaltern in explosionsgefährdeten Bereichen:

- 4.1 Befolgen Sie beim elektrischen Anschluss die örtlichen und gesetzlichen Vorschriften und/oder die VDE 0100.
- 4.2 Vergleichen Sie vor dem elektrischen Anschluss die Angaben auf dem Typen- und Anschluss-Schild mit der Anschluss-Spannung.

Ausführung KE und KI Option B9 **Staub**

- 4.3 Die Endschalter dürfen in Bereiche eingesetzt werden die in Zone 22 eingestuft wurden.
- 4.4 Der Spannungsversorgung muss eine Sicherung (max. 4A) vorgeschaltet werden.
- 4.5 Schützen Sie die Schalterkontakte des Endschalters KE vor Spannungsspitzen bei induktiven Lasten.

Ausführung KN **Gas+Staub**

- 4.6 Die Endschalter dürfen in Bereiche eingesetzt werden die in Zone 1 und Zone 20 oder niedriger eingestuft wurden.
- 4.7 Für die Einhaltung der Eigensicherheit muss zur Leistungsbegrenzung eine bescheinigte Barriere oder ein bescheinigter Trennschaltverstärker mit eigensicherem Stromkreis je nach vorhandener Kategorie vorgeschaltet werden.



Technische Daten

Abmessungen

KI-BI3U-M12AP-.

Fabrikat TURCK
Typ BI3U-M12-AP6X
Ident-Nr. 16 341 00

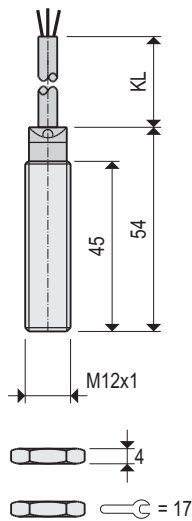

007-0245

Bestellcode

KI-BI3U-M12AP-2	für 2 m Kabel
KI-BI3U-M12AP-2-B9	für 2 m Kabel
KI-BI3U-M12AP-0	für 10 m Kabel
KI-BI3U-M12AP-0-B9	für 10 m Kabel

weitere Technische Daten erhalten Sie unter
www.turck.de

Klemmhalter

K-KH-12-2S

Fabrikat BALLUFF
Typ KH-12-2S

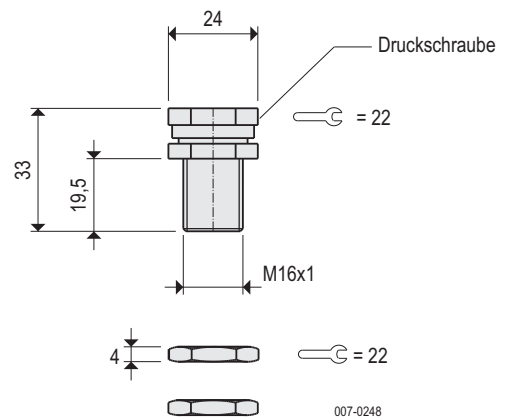

Bestellcode

K-KH-12-2S

weitere Technische Daten erhalten Sie unter
www.balluff.de

Elektrischer Anschluss

Kabel 3 x 0,34 mm²
Kabellänge (KL) 2 = 2 m
0 = 10 m

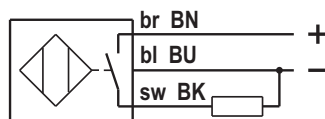

TURCK BI3U

007-AP01

Technische Daten

Werkstoffe Schalter CuZn, verchromt
aktive Fläche PA12-GF30
Klemmhalter AlMgSi1

Einbaulage beliebig

Umgebungstemperatur -20 °C ... +60 °C

Betriebsspannung 10 ... 30 V DC

Belastbarkeit ≤ 200 mA, Dauerstrom

Schaltfunktion PNP, Schließer

Schutzart IP68/IP65 nach DIN EN 60529

Wartung keine

ATEX-Option

B9 **Staub**  II 3D Ex tc IIIC T110 °C Dc

Geräteinformation

Abmessungen

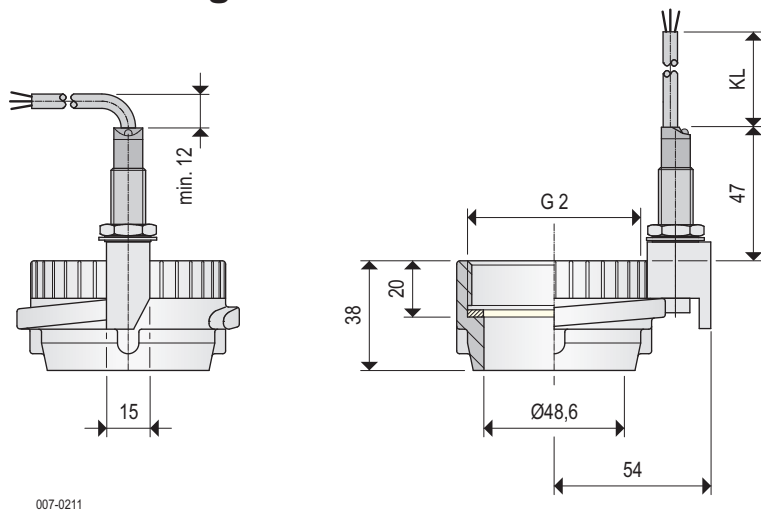

Bestellcode

Typ	NG	G	W	KL
KI - VK	050	IG2	MS	2
KI - VK	050	IG2	VA	0

NG = Nenngröße
G = Gewinde
W = Werkstoff
KL = Kabellänge

Eine Zündgefahrenbewertung nach **DIN EN ISO 80079-36** ergab:
Die Kupplungen selbst (ohne Schalter) verfügen über keine potenziellen Zündquellen.

Elektrischer Anschluss

Kabel 3 x 0,34 mm²
Kabellänge (KL) 2 = 2 m
0 = 10 m

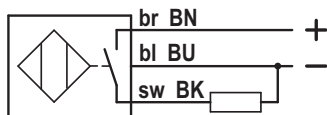

TURCK BI3U

007-AP01

Technische Daten

Werkstoffe (W) MS = Messing
VA = 1.4408

Schalter CuZn, verchromt / aktive Fläche PA12-GF30

Einbaulage beliebig

Umgebungstemperatur -20 °C ... +60 °C

Betriebsspannung 10 ... 30 V DC

Belastbarkeit ≥ 200 mA, Dauerstrom

Schaltfunktion PNP, Schließer

Schutzart IP68/IP65 nach DIN EN 60529

Wartung keine

ATEX-Option

B9 **Staub** II 3D Ex tc IIIC T110 °C Dc

Einzelteile

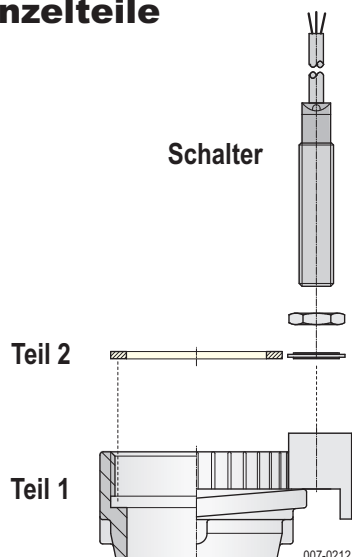

Bestellcode

Schalter
KI-BI3U-M12AP-2
KI-BI3U-M12AP-2-B9
KI-BI3U-M12AP-0
KI-BI3U-M12AP-2-B9

Bestellcode Teil 1

NG	G	W
K - FVK 050	IG2	MS E
K - FVK 050	IG2	VA E

inkl. Dichtring

NG = Nenngröße
G = Gewinde
W = Werkstoff

Bestellcode Teil 2

Dichtring	Werkstoff
K-TWIG2DRG-PU	Polyurethan, blau
K-TWIG2DRG-PT	PTFE, weiß

Wir/ We: **HANS TURCK GMBH & CO KG**
WITZLEBENSTR. 7, 45472 MÜLHEIM A.D. RUHR

erklären in alleiniger Verantwortung, dass die Produkte
declare under our sole responsibility that the products

Sensoren: uprox® und uprox®+: DBi/Bi..U-...../3D
Sensors: Ni..U-...../3D
DBi/Bi..U-...../3GD
Ni..U-...../3GD

auf die sich die Erklärung bezieht, den Anforderungen der folgenden EU-Richtlinien durch Einhaltung der
folgenden Normen genügen:
to which this declaration relates are in conformity with the requirements of the following EU-directives by compliance with the following standards:

EMV - Richtlinie /EMC Directive EN IEC 60947-5-2:2020	2014 / 30 / EU	26.02.2014
ATEX - Richtlinie /Equipment and Protective Systems Intended for Use in Potentially Explosive Atmospheres EN IEC 60079-0:2018 EN IEC 60079-7:2015+A1:2018 EN 60079-31:2014	2014 / 34 / EU	26.02.2014
RoHS – Richtlinie /RoHS Directive EN IEC 63000:2018	2011 / 65 / EU	08.06.2011

Weitere Normen, Bemerkungen:
additional standards, remarks:

Zusätzliche Informationen:
Supplementary information:

Angewandtes ATEX-Konformitätsbewertungsverfahren: Modul A /module A
ATEX - conformity assessment procedure applied:

Baumusterprüfbescheinigung: TURCK Ex-10002M X
examination certificate:

ausgestellt: Hersteller/ Manufacturer:
issued by: Hans Turck GmbH & Co. KG

Mülheim a. d. Ruhr, den 23.02.2022

Ort und Datum der Ausstellung /
Place and date of issue

i.V. Dr. M. Linde, Bereichsleiter Zulassungen /Head of Approvals
Name, Funktion und Unterschrift des Befugten /
Name, function and signature of authorized person